



STRINGICARICO IDRAULICO CM 16 STRFC

Stringicarico idraulico per bins e cassette

Applicabile a carrelli elevatori, sollevatori telescopici e caricatori frontali. Permette di bloccare e stabilizzare il carico per eseguire le operazioni di movimentazione e stoccaggio in sicurezza.

- Portata 1600 kg
- Attacco FEM/EURO
- Forche in acciaio pieghevoli e regolabili
- Tubi idraulici di collegamento

Disponibile nelle versioni:

- Un cilindro centrale (850/1100)
- Due cilindri laterali a scomparsa (1150)
- Due cilindri centrali con extraelevazione (1700)
- Con traslatore laterale (TR)

Accessori opzionali: fermacassoni, cappello, alette multibins.

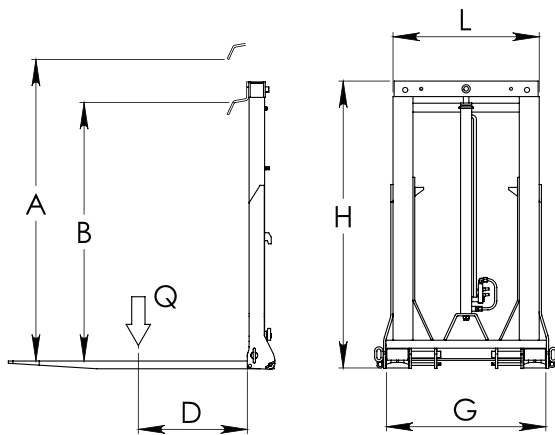

Versione	FERMACASSONI			CAPPELLO		L mm	H mm	G mm	D mm	P kg	TR	F
	Q kg	B mm	A mm	B mm	A mm							
850	1600	1160	1950	1100	1900	660	1300	490/720	500	191	-	1
1100	1600	1460	2500	1400	2450	660	1600	490/720	500	198	-	1
1150	1600	1460	2550	1400	2500	660	1600	490/720	500	215	-	1
1700	1600	1100	2740	1050	2700	660	1250	490/720	500	219	-	1
850 TR	1600	1160	1950	1100	1900	660	1300	490/720	500	261	100 + 100	2
1100 TR	1600	1460	2500	1400	2450	660	1600	490/720	500	268	100 + 100	2
1150 TR	1600	1460	2550	1400	2500	660	1600	490/720	500	285	100 + 100	2
1700 TR	1600	1100	2740	1050	2700	660	1250	490/720	500	289	100 + 100	2

LEGENDA: (B) Apertura minima - (A) Apertura massima - (L) Larghezza telaio - (H) Ingombro - (G) Larghezza forche
(D) Baricentro del carico - (P) Peso - (TR) Traslatore - (F) Funzioni idrauliche necessarie